

C RT 16 SE ac

CLARK
THE FORKLIFT

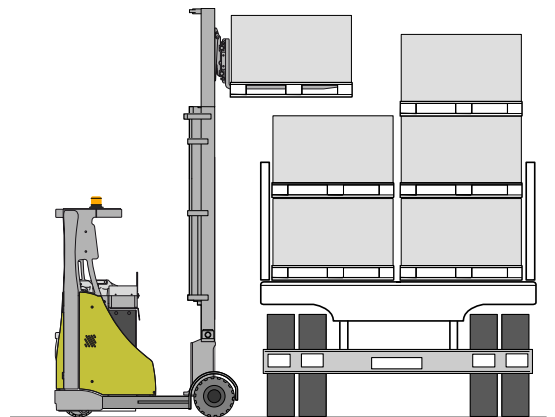

h3		h1	h4	h5	(Q) t
4.200	mm	2.045	4.820	1.470	1.6
4.500	mm	2.145	5.120	1.575	1.6
5.200	mm	2.390	5.820	1.810	1.6
6.000	mm	2.655	6.620	2.130	1.6
6.700	mm	2.925	7.320	2.360	1.5
7.500	mm	3.185	8.120	2.630	1.4
8.250	mm	3.480	8.870	2.930	1.4

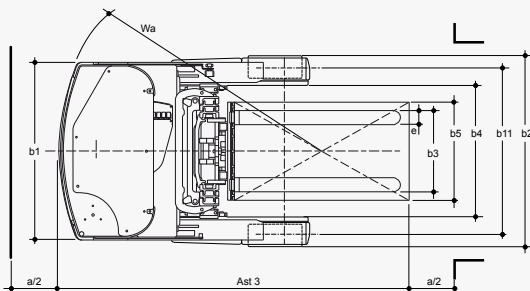
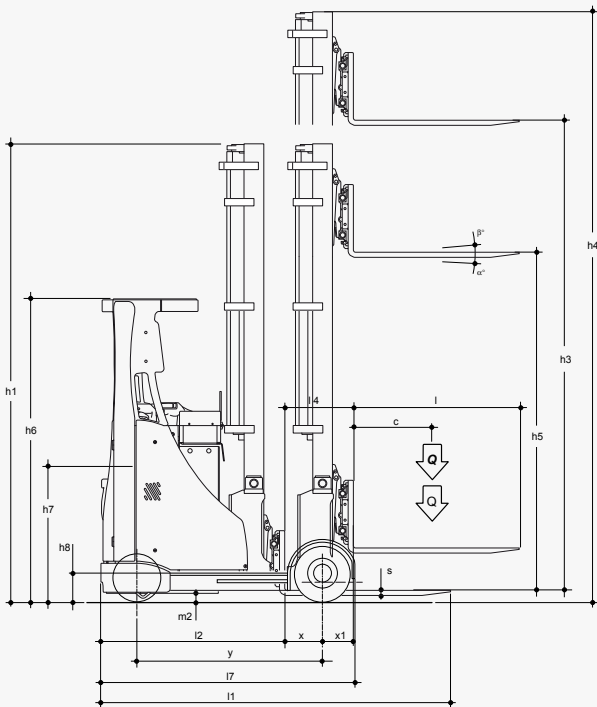
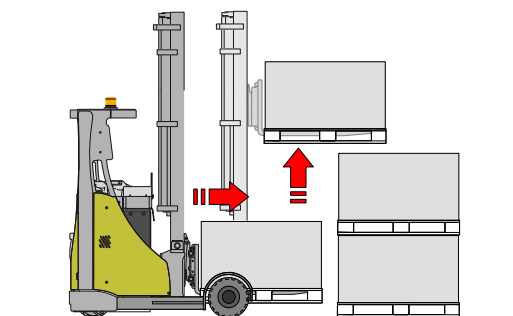

ELEKTRO-FAHRERSITZ-SCHUBMASTSTAPLER mit Superelastik Bereifung

Kennzeichen	1.1	Hersteller			CMHEU	
	1.2	Typzeichen des Hersteller			C RT 16 SE ac	
		T = integrierter Seitenschieber			T	
	1.3	Antrieb : E (Elektro)			E	
	1.4	Bedienung : S (Lenkrad) R (Sitz)			S / R	
	1.5	Tragfähigkeit / Last		Q (t)	1.6	
	1.6	Lastschwerpunktstand		c (mm)	600	
	1.8	Lastabstand		X (mm)	375	
		Mast vorgeschoben		X1 (mm)	270	
1.9	Radstand		Y (mm)	1.405		
Gewichte	2.1	Eigengewicht (inkl. Batterie)		Kg	3.775	
	2.3	Achslast (ohne Last)		Kg	2.427 / 1.348	
	2.4	Achslast Gabel vor (mit Last)		Kg	735 / 4.640	
	2.5	Achslast Gabel zurück (mit Last)		Kg	2.080 / 3.295	
Räder, Fahrwerk	3.1	Bereifung : vlk (vulkollan) se (superelastik)			se	
	3.2	Reifengröße vorn		mm	18x7-8 / 457 x 152	
	3.3	Reifengröße hinten		mm	18x7-8 / 457 x 152	
	3.5	Räder : Anzahl vorn / hinten (x = angetrieben)			1x / 2	
	3.7	Spurweite, hinten		b 11 (mm)	1.310	
	Grundabmessungen	4.1	Neigung Hubgerüst / Gabelträger vor / zurück		a / b	3 / 5
		4.2	Höhe Hubgerüst eingefahren		h1 (mm)	2.655
4.3		Freihub		h5 (mm)	2.130	
4.4		Hub		h3 (mm)	6.000	
4.5		Höhe Hubgerüst ausgefahren		h4 (mm)	6.620	
4.7		Höhe über Schutzdach (Kabine)		h6 (mm)	2.155	
4.8		Sitzhöhe		h7 (mm)	1.140	
4.10		Höhe Radarme		h8 (mm)	225	
4.19		Gesamtlänge		l1 (mm)	2.470	
4.20		Länge einschl. Gabelrücken		l2 (mm)	1.320	
4.21		Gesamtbreite		b1 / b2 (mm)	1.275 / 1.460	
4.22		Gabelzinkenmaße		s / e / l	35 / 130 / 1.150	
4.23		Gabelträger Klasse / Typ A, B			II A	
4.24		Gabelträgerbreite		b5 (mm)	840	
4.25		Gabelaußenabstand		b3 (mm)	720	
4.26		Breite zwischen Radarmen / Ladeflächen		b4 (mm)	955	
4.28		Vorschub		l4 (mm)	645	
4.32		Bodenfreiheit unter Hubgerüst		m2 (mm)	80	
4.33		Arbeitsgangbreite bei Palette 1000 x 1200 quer		Ast3 (mm)	2.770	
4.34	Arbeitsgangbreite bei Palette 800 x 1200 längs		Ast3 (mm)	2.820		
4.35	Wenderadius		Wa (mm)	1.700		
4.37	Länge über die Radarme		l7 (mm)	1.965		
Leistungsdaten	5.1	Fahrgeschwindigkeit		Km / h	11.5 / 12.5	
	5.2	Hubgeschwindigkeit		m / s	0.35 / 0.5	
	5.3	Senkgeschwindigkeit		m / s	0.5 / 0.45	
	5.4	Schubgeschwindigkeit		m / s		
	5.7	Steigfähigkeit (S2 30 min)		%		
	5.8	Max. Steigfähigkeit (S2 5 min)		%	13 / 20	
	5.9	Beschleunigungszeit (10 m)		s	6 / 5.6	
	5.10	Betriebsbremse M (Mecanish) I (Hydraulisch) IV (Generatorisch) E (elektromagnetische)			E	
	E.-Motor	6.1	Fahrmotor, Leistung S2 60 min		KW	6.5
		6.2	Hubmotor, Leistung S3 15%		KW	15
6.3		Batterie nach DIN 43531 / 35 / 36 A, B, C, nein			no	
6.4		Batteriespannung, Nennkapazität K5		V / Ah	48 / 620	
6.5		Batteriegewicht (± 5 %)		Kg	1.020	
		Batterieabmessungen		L/W/H mm	1.220 / 346 / 770	
Sonstiges	8.1	Art der Fahrsteuerung			INVERTER	
	8.2	Arbeitsdruck für Anbaugeräte		bar	180	
	8.3	Ölmenge für Anbaugeräte		l / min	25	
	8.4	Schalldruckpegel nach Fahrerohr		dB (A)	< 80	
<i>Technische Daten nach VDI 2198</i>						
<i>Vorbehaltlich produktionsbedingter und / oder technischer Änderungen.</i>						



CLARK MATERIAL HANDLING EUROPE (CMHEU)

Neckarstraße, 37
D-45478 MÜLHEIM an der RUHR
Tel: +49 (0) 208 377336-0 Fax: +49 (0) 208 377336-36
www.clarkmheu.com
info-europe@clarkmheu.com

Distributed by :